

SCHEDA TECNICA SERRANDE AVVOLGIBILI A MOLLE DI COMPENSAZIONE

Le serrande avvolgibili RM MOSTARDA sono costituite da elementi in lamiera zincata di spessore 8/10 oppure 10/10 (fig. 1 e 2), opportunamente sagomati e dimensionati.

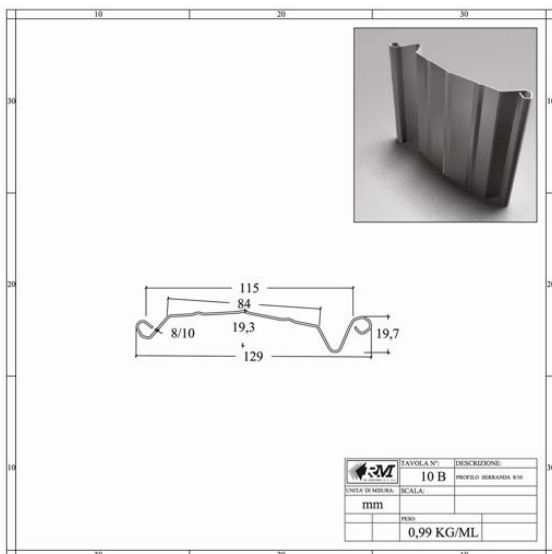

fig. 1 Elemento 8/10

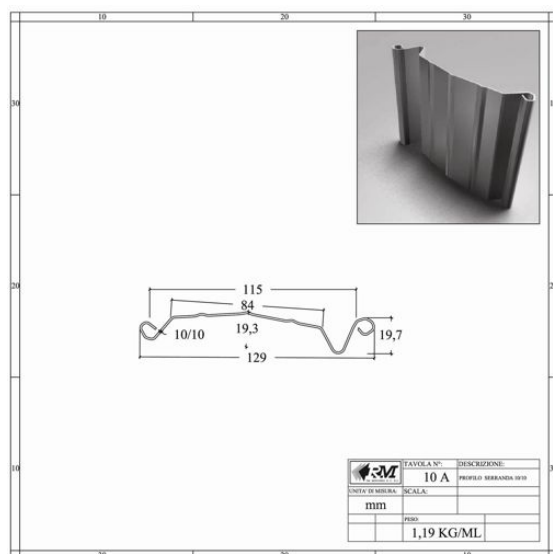

fig. 2 Elemento 10/10

L'ultimo elemento è detto terminale di battuta e su di esso, in genere, vengono applicate le serrature di chiusura. Il telo di serranda così costituito viene assicurato al rullo di trazione tramite degli attacchi, detti "ganci molla" (fig. 3)



fig. 3 Gancio molla

Il rullo di trazione è composto da un tubolare di diametro Ø 48mm, Ø 60mm, Ø 76mm, a seconda delle dimensioni della serranda (fig. 4), sul quale vengono assicurate le scatole porta molle (fig. 5) contenenti le molle di bilanciamento (fig. 6) che garantiscono il sollevamento e lo svolgimento del rullo. (fig.7).

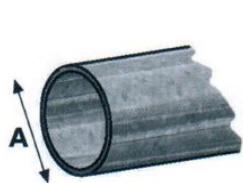

fig. 4 Rullo

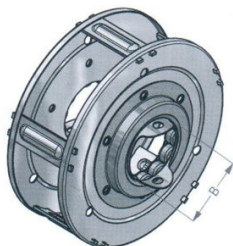

fig. 5 Scatola



fig. 6 Molla di trazione

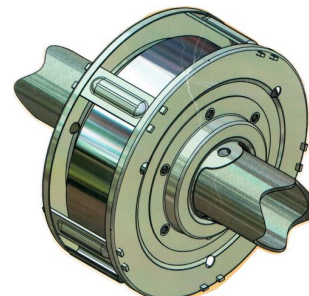

fig. 7 Scatola completa

Il rullo di trazione è assicurato a delle bandiere laterali (fig. 8) a loro volta agganciate agli “inviti” (fig. 9) che consentono al telo di serranda di avvolgere intorno al rullo, infine, le guide ad “U” all’interno delle quali avviene lo scorrimento degli elementi (fig. 10).

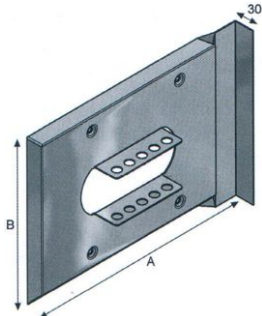

fig. 8 Bandiera



fig. 9 Invito



fig. 10 Guida ad “U”

In altezza la serranda deve staccare dal soffitto 5 – 8 cm per permettere l’avvolgimento (fig. 11) mentre in larghezza le bandiere devono essere aperte di almeno 2 cm per lato (fig. 12).

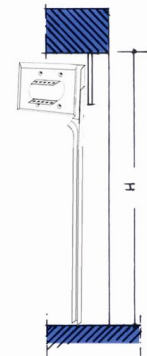

fig. 11 Notare la distanza tra la bandiera ed il soffitto

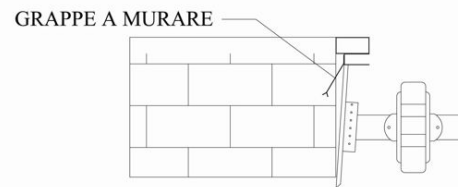

fig. 12 Particolare della guida (saldata su tubolare) e bandiera “aperta”

Gli elementi costituenti il pannello vengono tagliati 1.5 cm in meno del fondo guida per consentire le fasi di salita e discesa degli stessi (fig. 13). Per attenuare il rumore durante le fasi di apertura/chiusura della serranda, è possibile applicare dei tappi laterali (fig. 14) che oltre ad impedire lo scorrimento degli elementi in senso orizzontale, attenuano la rumorosità

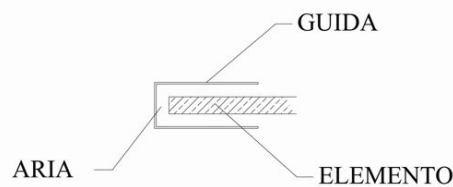

fig. 13 Aria tra elemento e guide

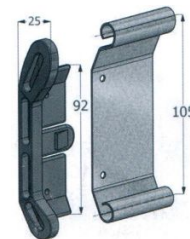
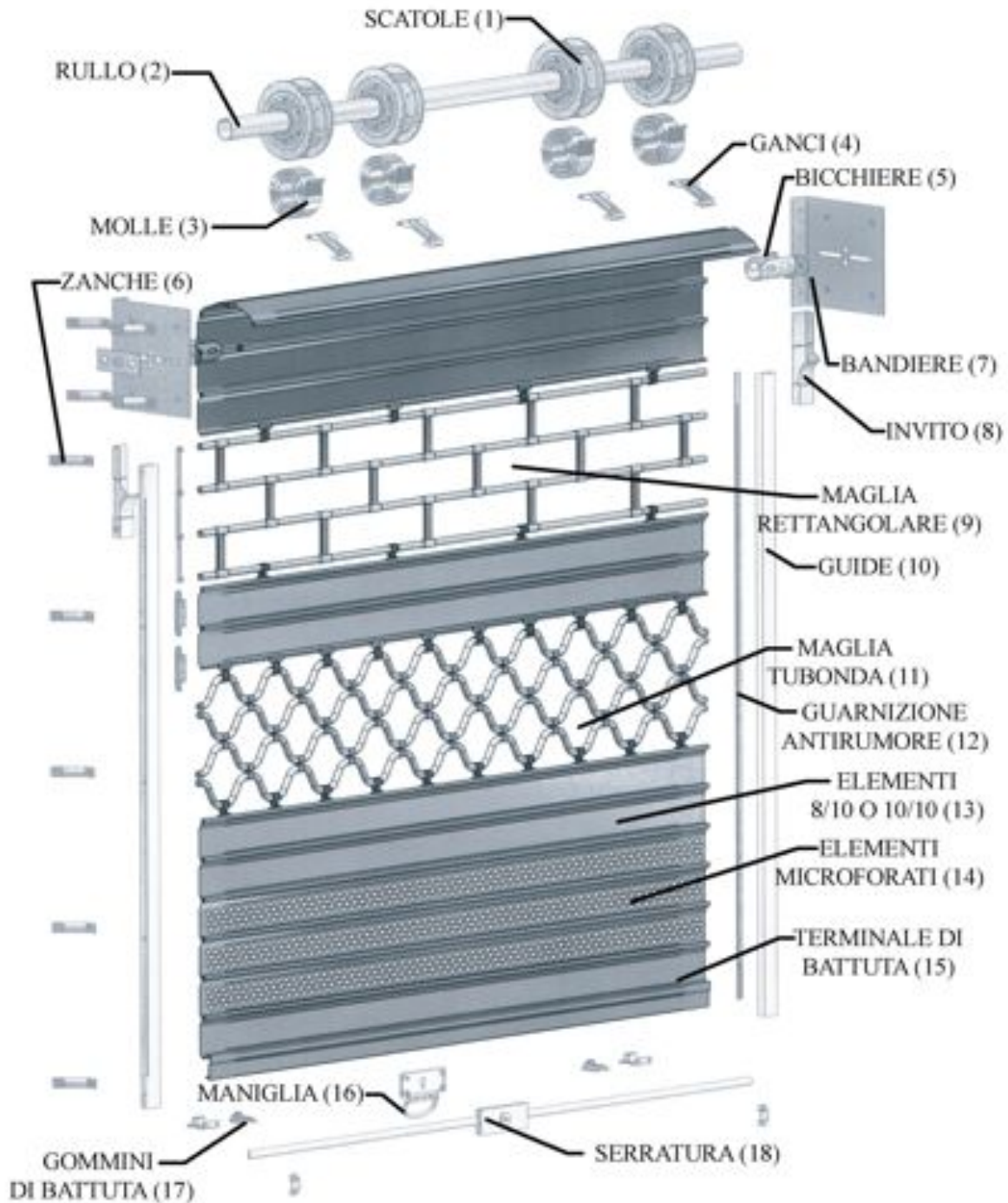

fig. 14 Tappi laterali

Il manto delle serrande RM MOSTARDA possono essere all'occorrenza in parte o completamente microforate, a maglia tubonda, a maglia rettangolare, ad elementi asolati. (fig. 15)



- 1- **SCATOLE PORTAMOLLE:** tipologie utilizzate: 48/200; 48/220; 60/200; 60/220; 76/240; 101/280;
- 2- **RULLO:** tipologie utilizzate: Ø 48mm; Ø 60mm; Ø 76mm; Ø 101;
- 3- **MOLLE DI TRAZIONE:** tipologie utilizzate: **40/10; 40/11; 40/12; 40/15; 50/11; 50/12; 50/13; 60/12; 60/13; 60/14; 80/14;**
- 4- **GANCI:** con riccio universale;
- 5- **BICCHIERE:** consigliato per serrande di grandi dimensioni;
- 6- **ZANCHE DI ANCORAGGIO:** necessarie per la messa in opera delle serrande (a murare o saldare);
- 7- **BANDIERE:** per aggancio rullo (nella figura sono rappresentate bandiere per serrande di grandi dimensioni);
- 8- **INVITO;**
- 9- **MAGLIA TUBOLARE RETTANGOLARE:** con tubo da Ø 18mm e bilelette di collegamento;
- 10- **GUIDE:** tipologie utilizzate: 30x25x30; 40x25x40; 60x25x60; 80x25x80 (solo per grandi dimensioni);
- 11- **MAGLIA TUBONDA:** con tubo da 10; 10 rinforzato; 14; 14 rinforzato;
- 12- GUARNIZIONE ANTIRUMORE**
- 13- ELEMENTI 8/10 O 10/10;**
- 14- **ELEMENTI MICROFORATI:** di spessore 9/10;
- 15- **TERMINALE DI BATTUTA:** costituito da un elemento verticale più alto degli altri (circa 14cm) e da una "L" di battuta di spessore 30/10 sulla quale vengono applicate la/e maniglia/e, e i gommini di battuta (17);
- 16- **SERRATURA:** le chiusure possono essere applicate sul terminale (come da disegno) o su uno o più elementi verticali. Su serrande di piccole dimensioni si applica un'unica serratura centrale (come da disegno), mentre su serrande di dimensioni superiori (in genere a 2000 mm) si applicano due serrature laterali aventi stessa chiave;
- 17- **GOMMINO DI BATTUTA:** costituito da un alloggiamento in ferro e da una parte in gomma, serve ad arrestare le fase di Salita della serranda;

SUDDIVISIONE DELL'ALTEZZA PAVIMENTO/SOFFITTO

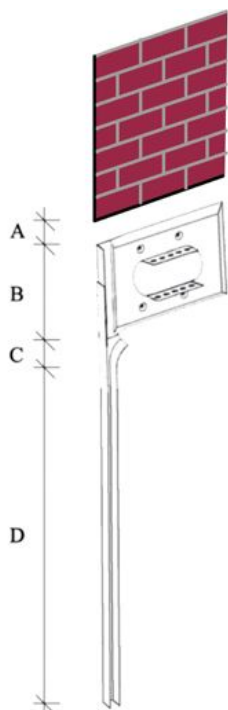

A	B	C	D
DISTANZA TRA BANDIERA E SOFFITTO	ALTEZZA DELLA BANDIERA	BANDIERA	ALTEZZA DI PASSAGGIO
50 mm	240 mm	90 mm	< 2000 mm
70 mm	240 mm	90 mm	< 3000 mm
80 mm	240 mm	90 mm	< 3500 mm
100 mm	370 mm	90 mm	< 3500 mm

DIAMETRO AVVOLGIMENTO	
ALTEZZA LUCE SERRANDA	DIAMETRO RULLO AVVOLTO
2000 mm	300 mm
2500 mm	320 mm
3000 mm	340 mm
3500 mm	360 mm
4000 mm	370 mm